

Série 20 - 100 à 500 litres de résine

Adoucisseur d'eau bi-bloc collectif et industriel



Innovant :
Mitigeur intégré
(débit mini & débit maxi).

Compteur intégré.

Crépine haute performance.

• **Synthétique : Matériaux de synthèse renforcés de fibres de verre. Résistance totale à la corrosion**

• **Modulaire : Corps de vanne facilement démontable de son adaptateur.**

Grande facilité de mise en œuvre et de maintenance.

APPLICATION ET DESCRIPTIF

L'adoucissement par échange d'ions permet de retenir le calcium et le magnésium de l'eau protégeant ainsi les installations et les équipements du calcaire.

Les adoucisseurs de la série 20.0 sont dédiés en particulier à l'habitat collectif, le tertiaire, l'hôtellerie et la restauration pour la production d'eau chaude sanitaire, le remplissage de circuits de chauffage ou fermés et les process industriels.

Adoucisseur complet, équipé.

Fabrication de la bouteille : Composite ISO 9001

Résines : Cationiques

Alimentation : tension de sécurité, courant continu

Afficheur : rétroéclairé - 4,5 digits

Batterie de sauvegarde

Carte relais optionnelle

Normes électriques CE

RoHS - Directive pression

ACS vanne, bouteille, tube distributeur

ADOUCISSEUR SÉRIE 20.0		
ÉLÉMENTS	OPTION	INCLUS
By-pass	X	
Double sécurité		X
Raccords égout		X
Raccord du trop plein		X
Tuyau souple d'évacuation		X
Mixing (vanne de mixage)		X
Cheminée et couvercle		X
Vanne STAD	X	

CARACTÉRISTIQUES TECHNIQUES

SÉRIE 20.0							
TYPE	75 L	100 L	150 L	200 L	250 L	300 L	500 L
CODE	0414 0108	0414 0109	0414 0110	0414 0111	0414 0112	0414 0113	0414 0114
DIAMÈTRE DE RACCORDEMENT	DN 50 (2")	DN 50 (2")	DN 50 (2")	DN 50 (2")	DN 50 (2")	DN 50 (2")	DN 50 (2")
VOLUME DE RÉSINE (L)	75	100	150	200	250	300	500
CAPACITÉ D'ÉCHANGE (°F.m³)	412	550	825	1 100	1 375	1 650	2 750
DÉBIT À 1 BAR DE PERTE DE CHARGE* (m³/h)	9,5	10	10,5	11	12,5	14	18,2
CONSO. DE SEL PAR RÉGÉNÉRATION (kg)	12	16	24	32	40	48	80
CONSO. D'EAU PAR RÉGÉNÉRATION (L)	370	490	740	990	1230	1480	2470
PRESSION DE SERVICE MIN/MAX (bars)	2/8	2/8	2/8	2/8	2/8	2/8	2/8
TEMP. MAX EAU/AMBIANTE (°C)	40	40	40	40	40	40	40
VOLUME DU BAC À SEL (L)	200	350	350	350	500	500	500
AUTONOMIE BAC À SEL (NB RÉG.)	11	14	9	7	8	7	4
CANALISATION ÉGOUT À PRÉVOIR	DN 50	DN 50	DN 50	DN 50	DN 50	DN 50	DN 50
POIDS À LA LIVRAISON (Kg)	110	170	250	340	440	490	820
DIAMÈTRE D (cm)	36	36	53	61	61	61	76
HAUTEUR TOTALE H (cm)	190	190	182	208	208	208	208
HAUTEUR D'ENTRÉE & SORTIE DE LA VANNE C (cm)	176	176	168	194	194	194	194
DIAMÈTRE DU BAC À SEL D' (cm)	55	74	74	74	84	84	84
HAUTEUR DU BAC À SEL E (cm)	116	127,5	127,5	127,5	133,5	133,5	133,5

SCHÉMA DE RACCORDEMENT ET PRÉCONISATION D'INSTALLATION

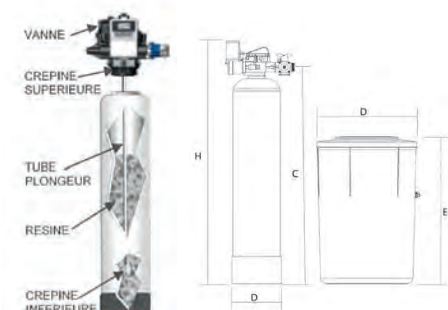
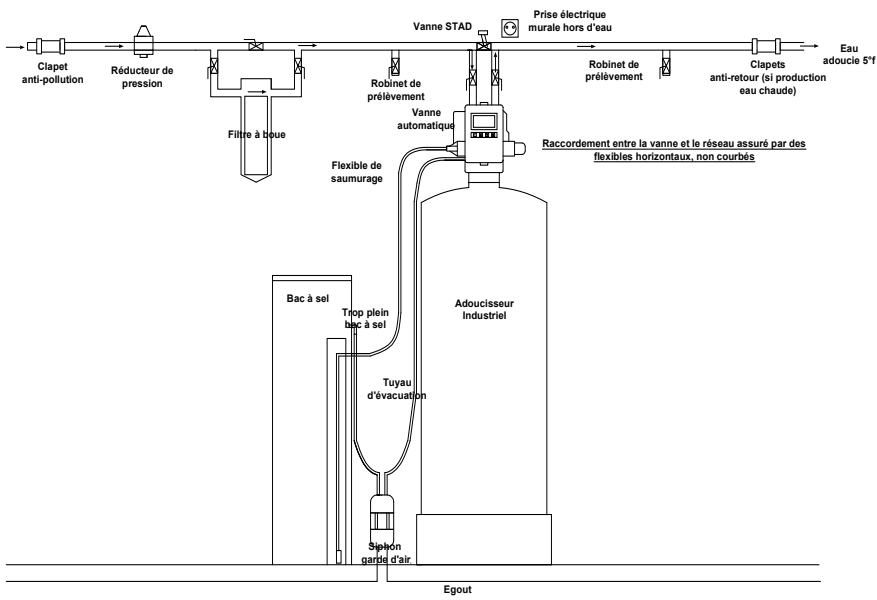

POSE ET RÉGLEMENTATION :

- Poser un anti-retour de type EA en amont de l'adoucisseur.
- Créer une rupture de charge à la mise à l'égout.
- Le décret d'avril 1995 recommande de souscrire un contrat d'entretien semestriel.
- Pour l'application de la garantie, l'adoucisseur doit être raccordé avec des flexibles eau froide sous ACS.

Nous nous réservons le droit d'apporter toute modification technique à notre matériel sans contestation possible. Valeurs moyennes données à titre indicatif.

Nous préconisons la mise en place d'un casse vide sur l'installation en aval de l'adoucisseur

NOTE : Traitement d'un réseau sur une collectivité

Le DTU 60-1 additif 4 et 5 Travaux de plomberie sanitaire, conseille :

1 / L'injection proportionnelle d'un produit filmogène du type TALARI 605

afin de protéger les installations de la corrosion.

2 / Un Taux Hydrotimétrique (TH) résiduel qui ne doit pas être inférieur à 15°F.

Le traitement anti-calcaire (adoucisseur) est réservé au réseau d'eau chaude.

Principe de pose : adoucissement + injection d'un filmogène TALARI 605